

**CONTENTS • INHALT • CONTENIDO • CONTENU • INNHOLD • CONTEÚDO • СОДЕРЖАНИЕ • CONTENUTO  
ZAWARTOŚĆ • OBSAH • OBSAH • INHOUD • INNEHÅLL • INDHOLD • ЗМІСТ • SISÄLLYS**

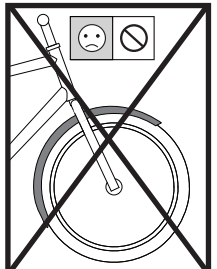

**Accessories • Zubehör • Accesorios • Accessoires • Tilbehør • Acessorios • Аксессуары • Accessori  
Akcesoria Dopluky • Príslušenstvo • Accessoires • Tillbehør • Tilbehør • Комплектуючи • Lisätarvikkeet**

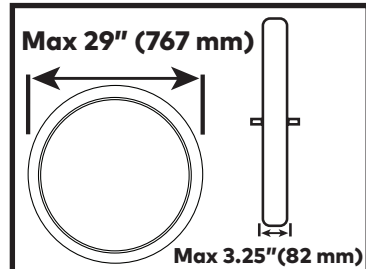
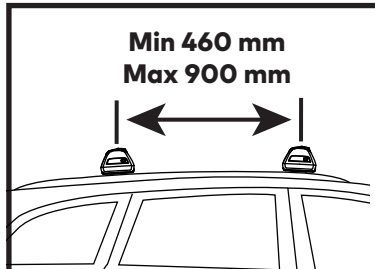
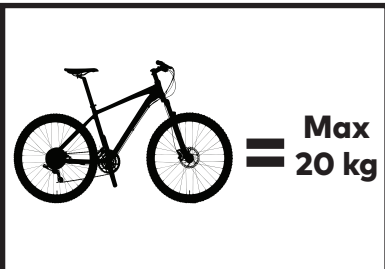
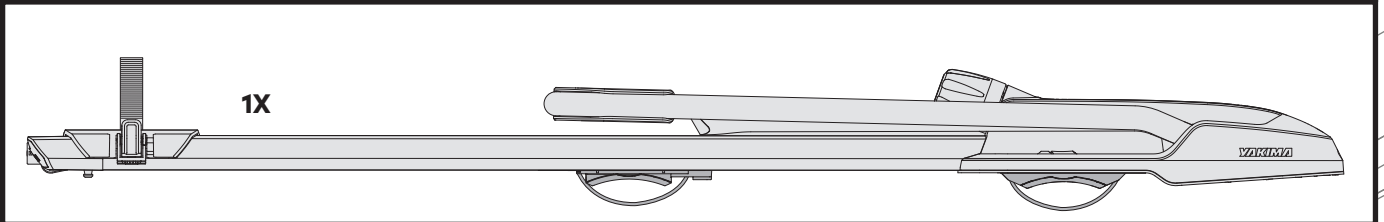
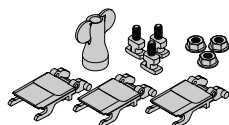

**Smart-Slot Kit 1  
#8002122**

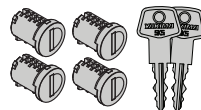

**4-Pack SKS Locks  
#8007204**

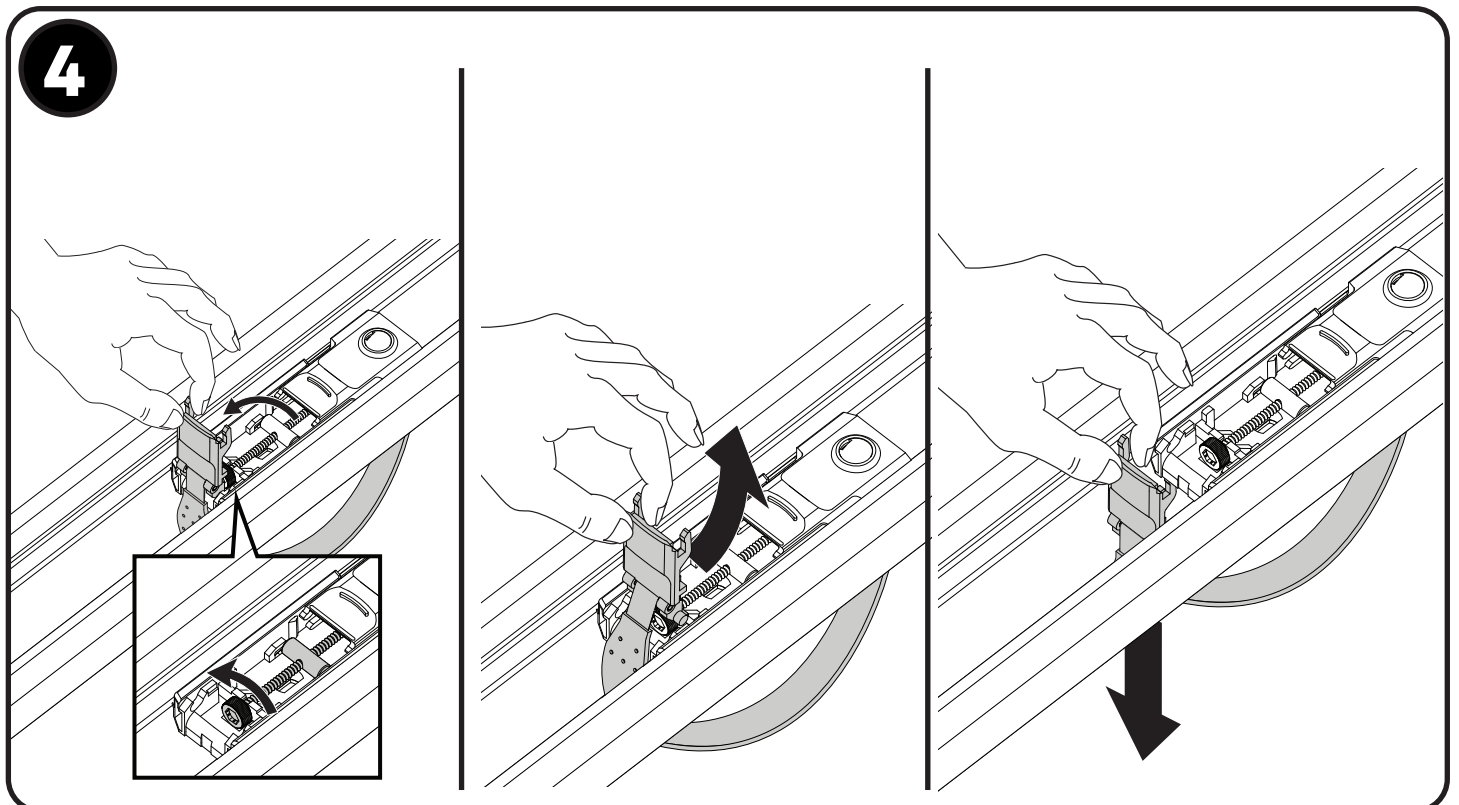
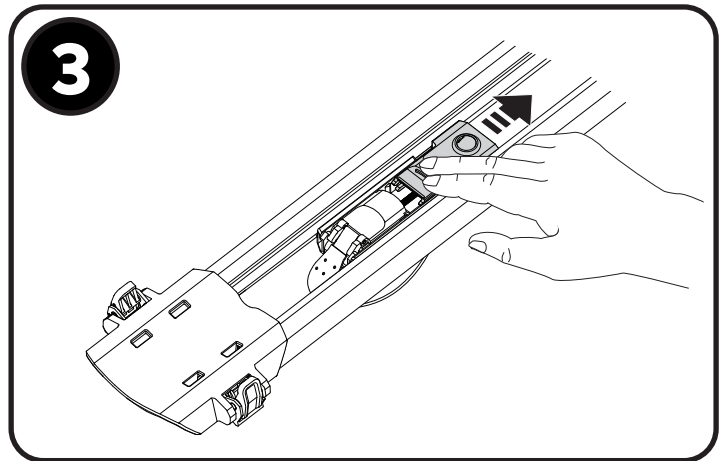
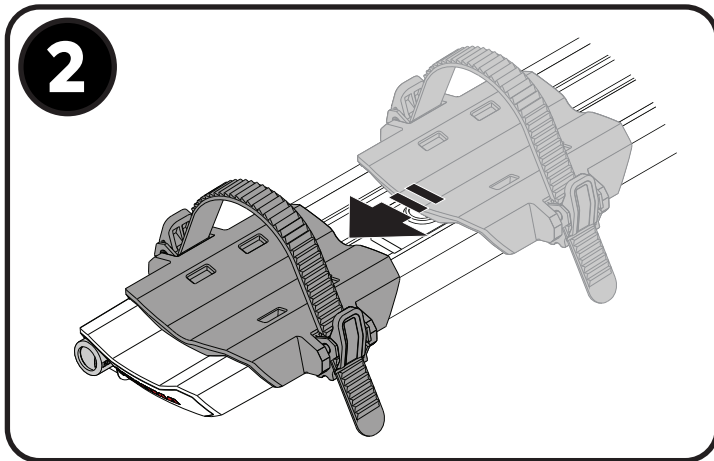
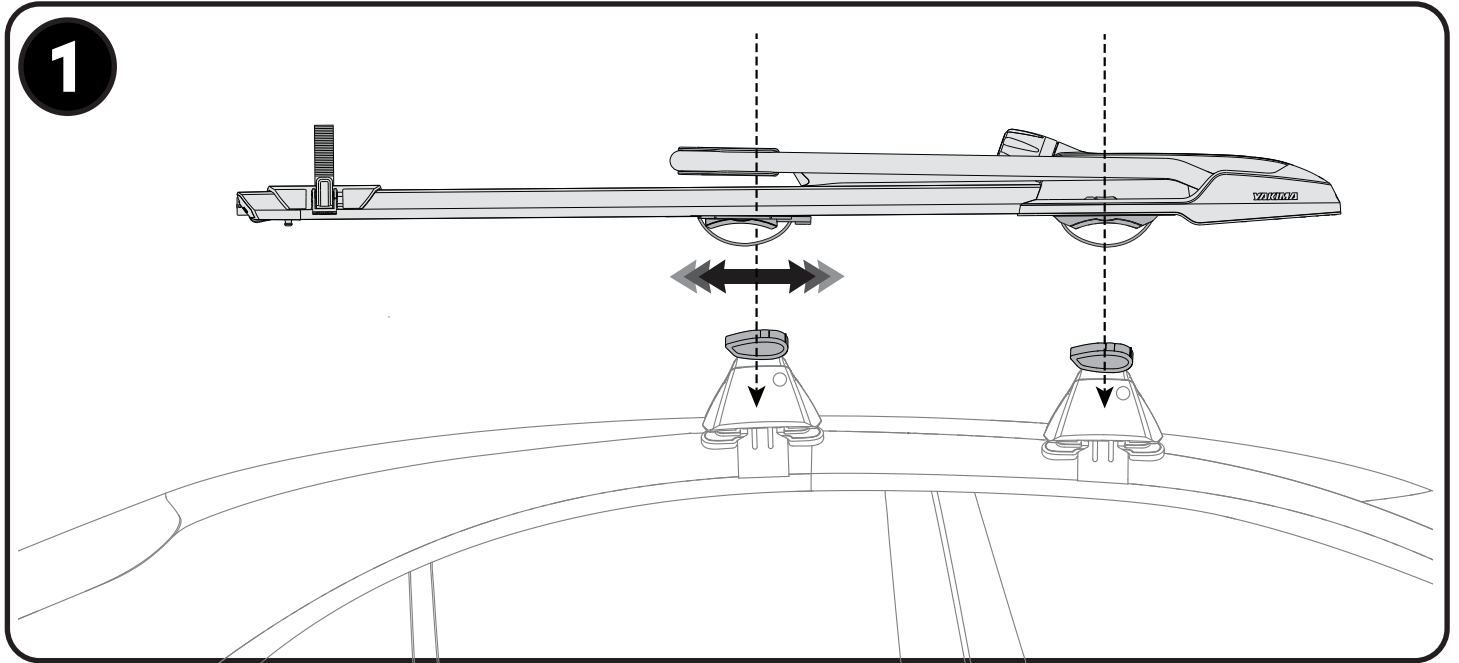

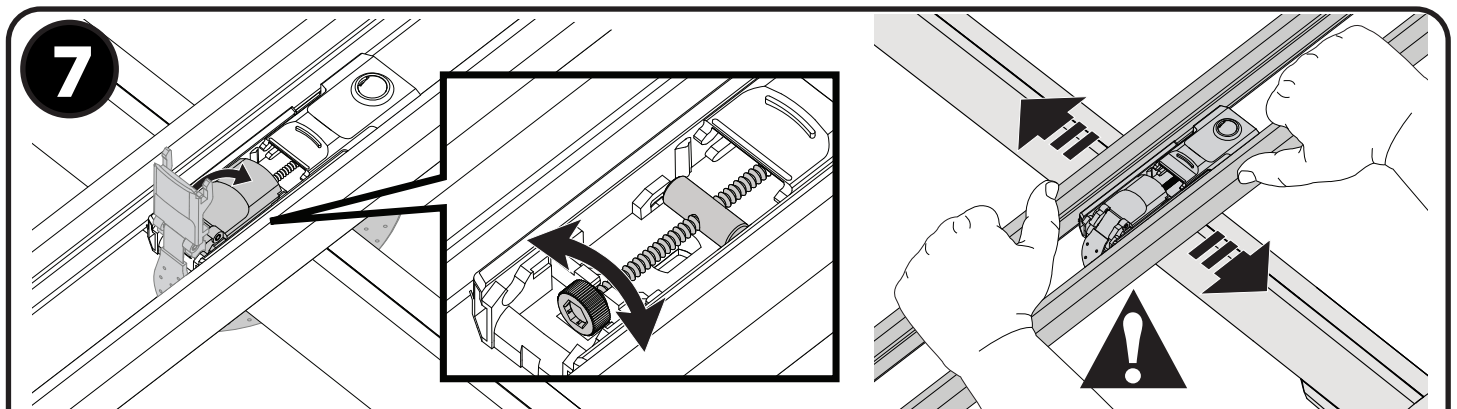
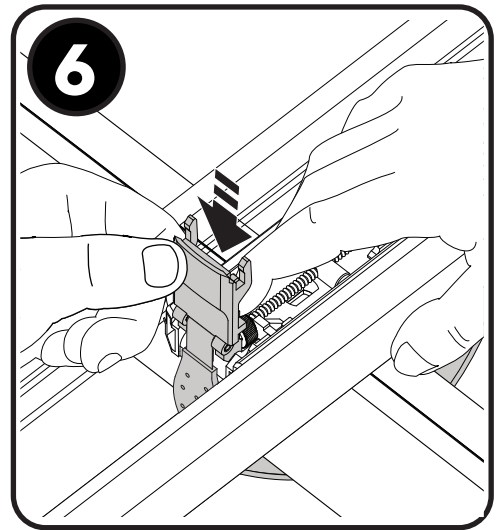
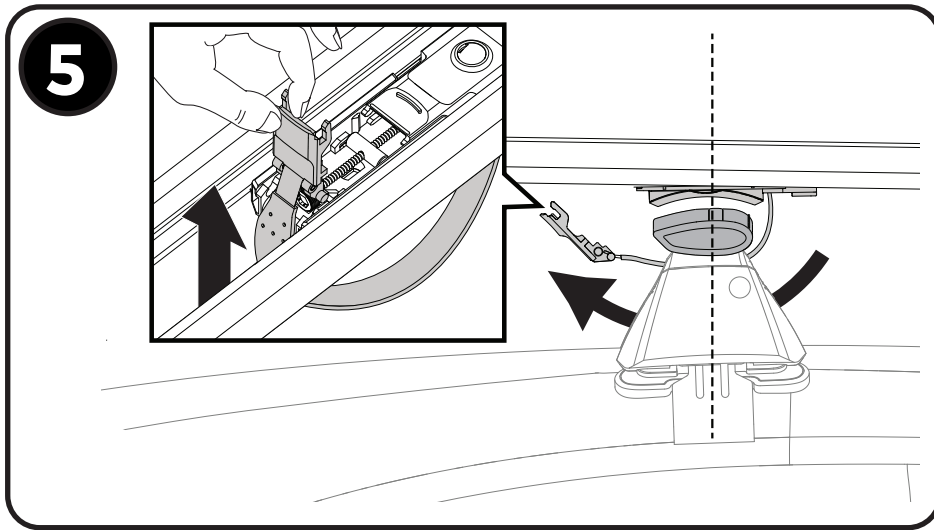

- **Close the lever and adjust strap tension.** Strap tension can be adjusted by turning the thumbwheel in both directions. The strap should be tight enough to prevent the HighRoad from sliding on the crossbar.
- **Schließen Sie den Spannhebel und stellen Sie die Riemenspannung ein.** Die Riemenspannung kann durch Drehen der Einstellschraube in beide Richtungen eingestellt werden. Der Riemen muss so eingestellt sein, dass der Fahrradhalter ausreichend fest sitzt. Bitte prüfen Sie den Festsitz des befestigten Fahrradhalters. Sollte sich der Fahrradhalter verschieben lassen, dann wiederholen Sie Punkt 7 der Montageanleitung und stellen die Riemenspannung nach.
- **Cierre la palanca y ajuste la tensión de la correa.** Es posible ajustar la tensión de la correa girando la ruedita moleteada en ambas direcciones. La correa debe quedar suficientemente ajustada para evitar que el portabicieta HighRoad deslice sobre la barra transversal.
- **Fermez le levier et ajustez la tension.** La tension peut être ajusté en tournant la molette dans les deux directions. La fixation devrait être assez tendu afin d'éviter que le HighRoad glisse sur la barre de toit.
- **Lukk spaken og juster stropsspenningen.** Stropsspenningen kan justeres ved å dreie fingrehjulet i begge retninger. Stroppen skal være stram nok til å hindre at HighRoad glir på tverrstangen.
- **Fecher a alavanca e ajuste a tensão da correia.** A tensão da correia pode ser ajustada rodando o seletor rotativo em ambas as direções. A correia deve ser apertada o suficiente para evitar que o HighRoad deslize sobre a barra transversal.
- **Закройте рычаг и отрегулируйте натяжение ремня.** Натяжение ремешка можно отрегулировать поворотом маховичка в обоих направлениях. Ремешок должен быть достаточно плотным, чтобы предотвратить скольжение по перекладине HighRoad.
- **Chiudi la leva e regola la tensione della cinghia.** La tensione può essere regolata ruotando la manopola in entrambe le direzioni. La cinghia deve essere abbastanza stretta da evitare che il portabici scivoli sulle barre.
- **Zamknij dźwignię i dostosuj siłę docisku obojmy.** Siłę docisku obojmy można regulować poprzez kręcenie pokrętkiem w obu kierunkach. Obojma powinna być na tyle mocno docisnięta żeby produktu HighRoad nie dało się przesuwać na belce.
- **Sklopte páčku a nastavte napětí popruhů.** Napětí popruhů nastavíte otáčením kolečka v obou směrech. Popruhy slouží jako dodatečná ochrana před nechtěným klouzáním.
- **Sklopte páčku a nastavte napätie popruhov.** Napätie popruhov nastavíte otáčaním kolieska v oboch smeroch. Popruhy slúžia ako dodatočná ochrana pred nechceným kĺzaním.
- **Sluit de handel en pas de strap spanning aan.** De strap spanning kan aangepast worden door aan het duimwiel te draaien in beide richtingen. De strap moet strak genoeg zitten om te voorkomen dat the HighRoad kan glijden over de dakdrager.
- **Stäng spaken och justera bandets spänning.** Spännbandet kan justeras genom att vrida tumhjulet i båda riktningarna. Bandet ska vara tillräckligt spänt för att förhindra att HighRoad glider på takracket.
- **Luk håndtaget og justér stropens spænding.** Stropspændingen kan justeres ved at dreje tommelfingerhjulet i begge retninger. Stroppen skal være stram nok til at forhindre HighRoad i at glide på tværstangen.
- **Затягніть важіль і відрегулюйте натяг ремня.** Натяг ремня можна регулювати, повертаючи регульовальне колесо в обох напрямках. Ремінь повинен бути досить щільно затягнутим, щоб запобігти ковзанню HighRoad на рамі.
- **Sulje vipu ja säädä hihnan kireyttä.** Hihnan kireyttä voi säätää kääntämällä siipiruuvia kumpaankin suuntaan. Hihnan pitäisi olla niin kireällä, että se estää HighRoad-tuotteen liukumisen poikittain.

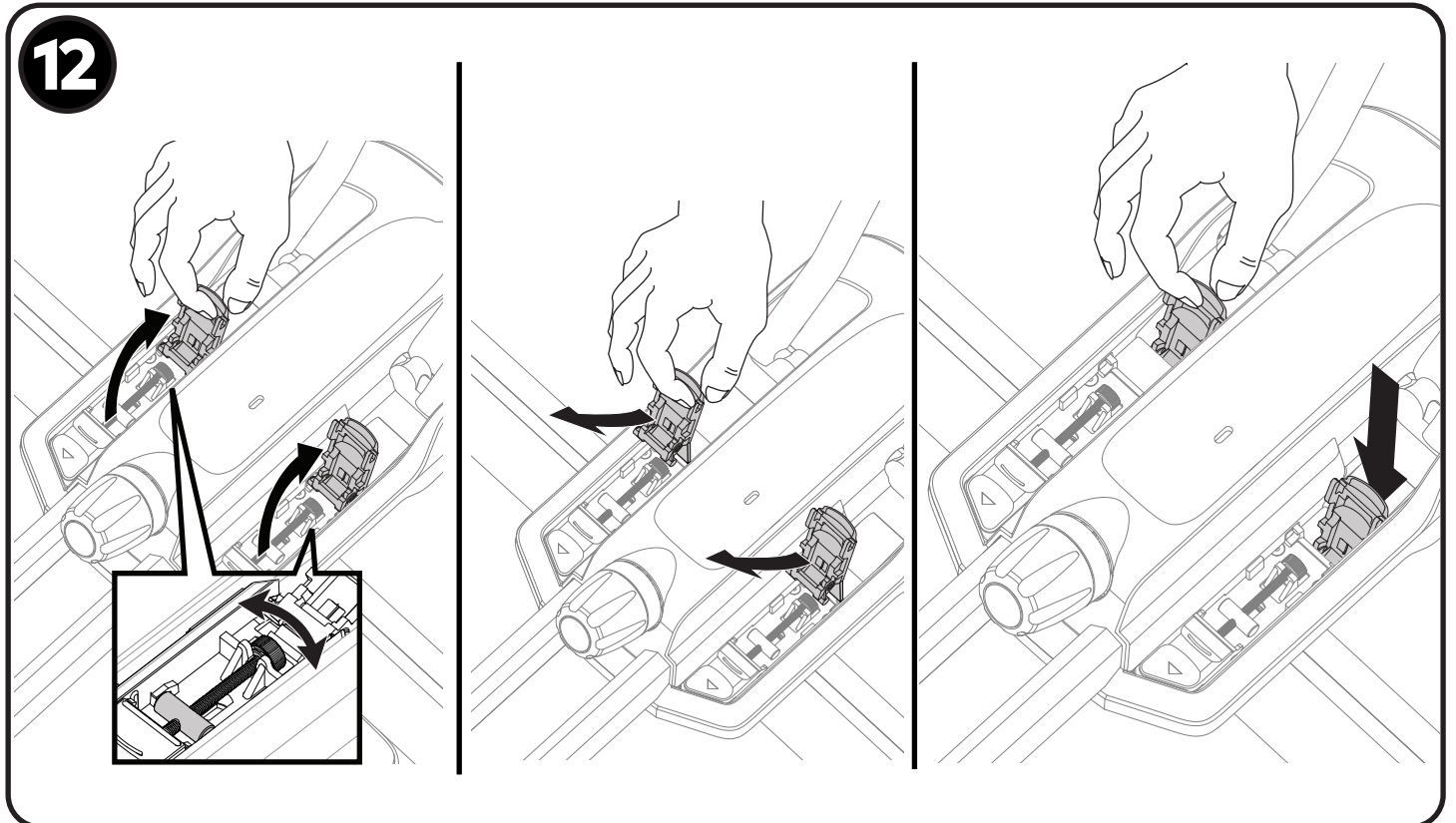
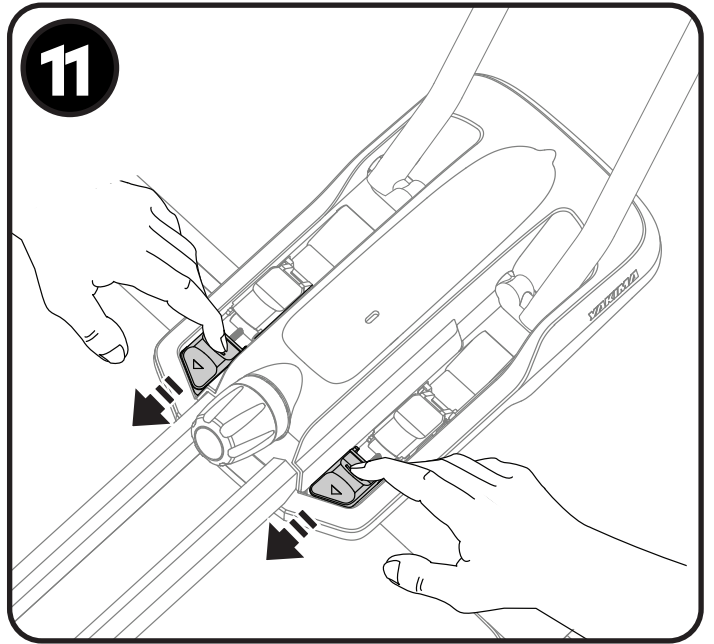
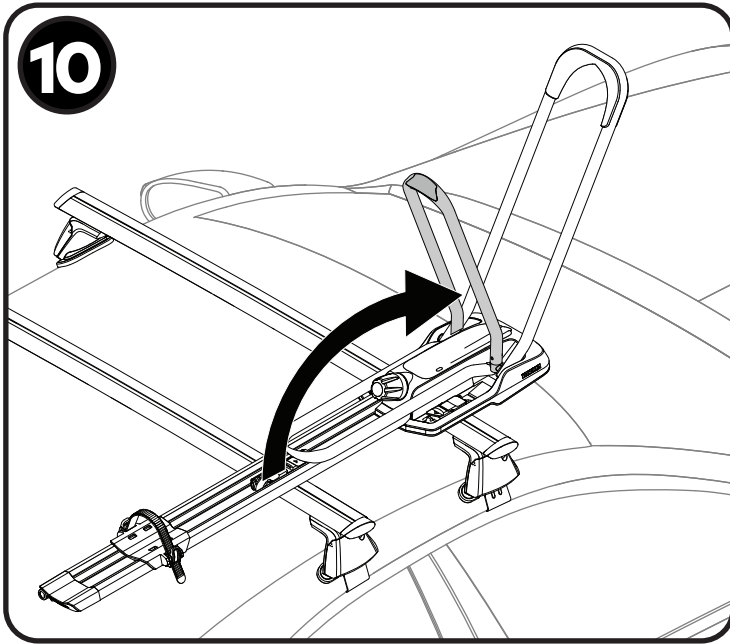
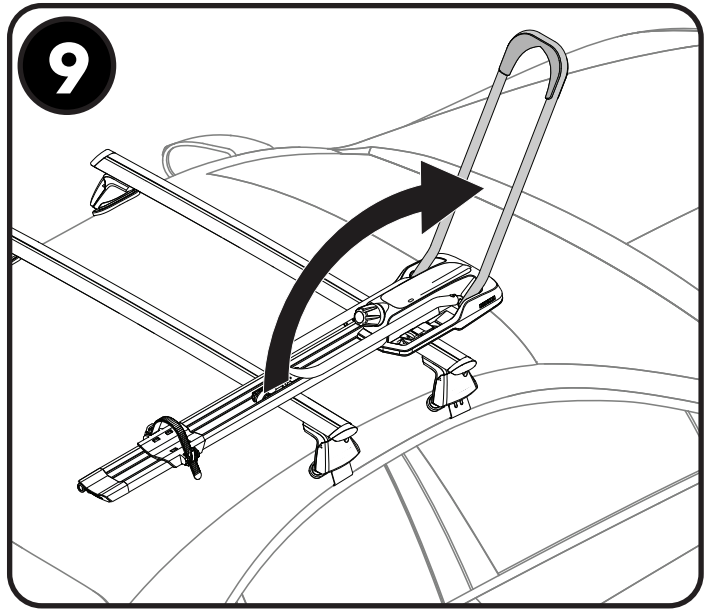
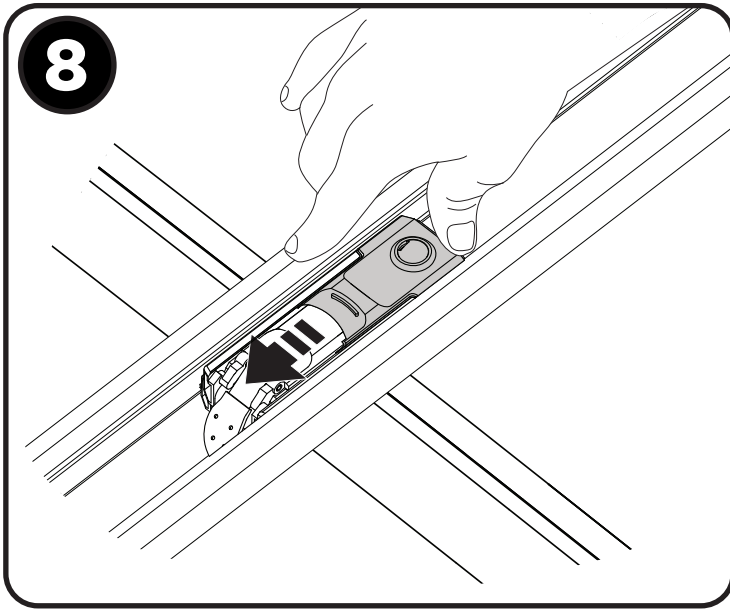

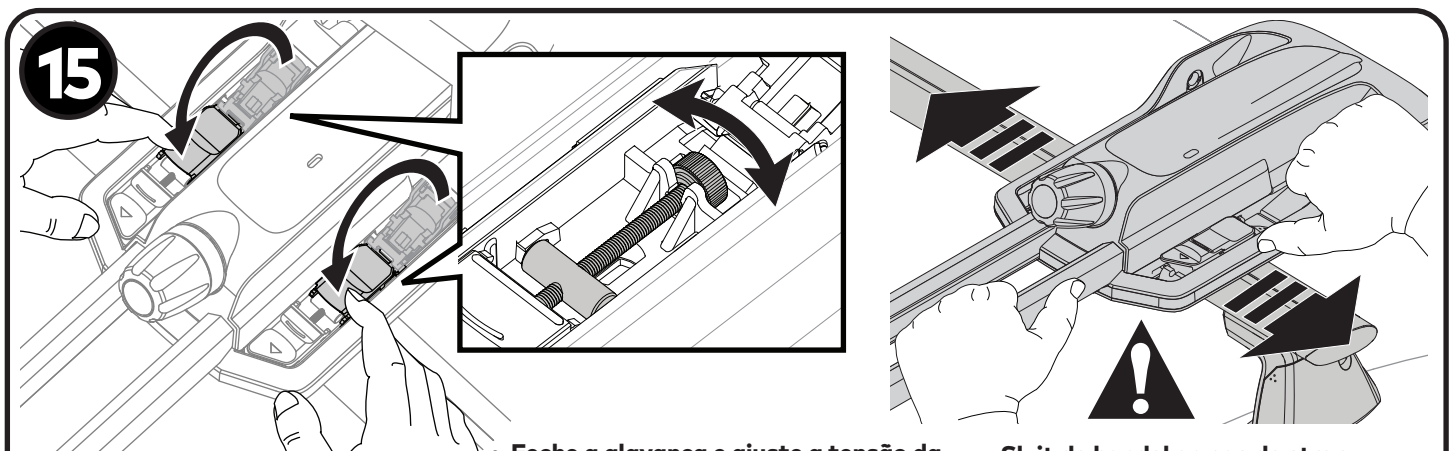
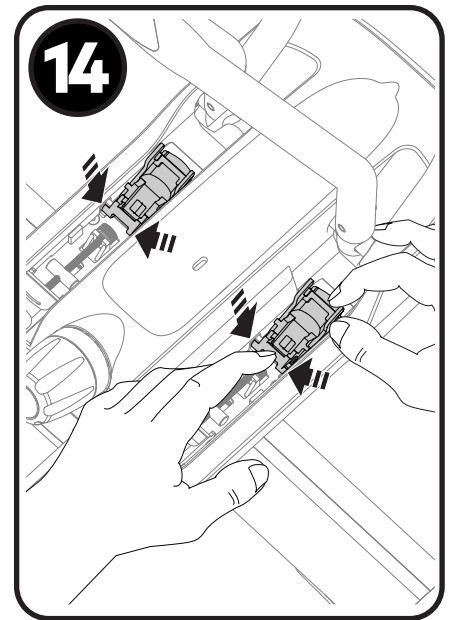
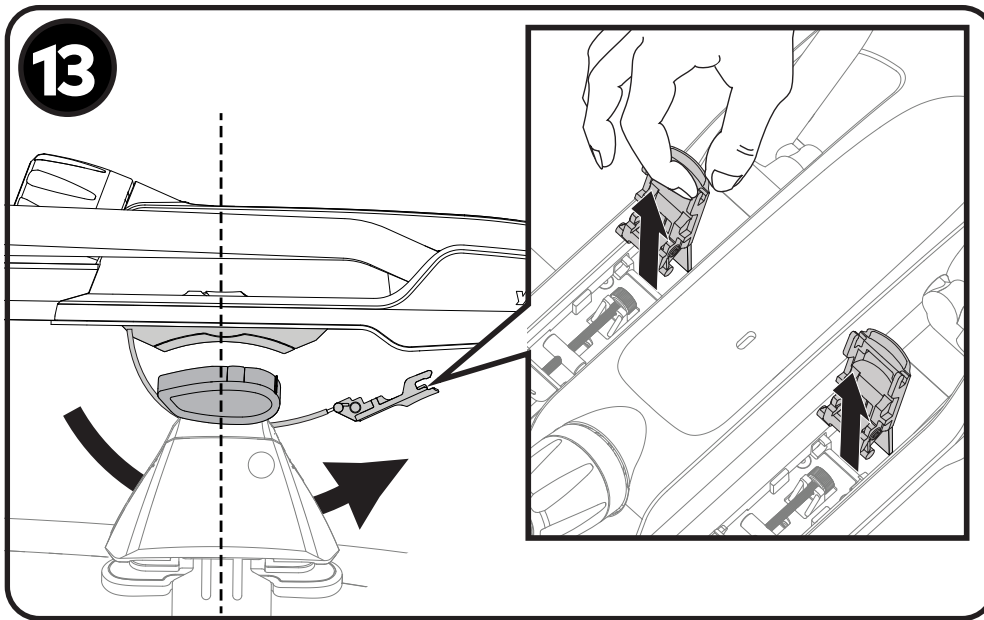

• **Close the front levers and adjust strap tension.** Strap tension can be adjusted by turning the thumbwheel in both directions. The strap should be tight enough to prevent the HighRoad from sliding on the crossbar.

• **Schließen Sie den Spannhebel und stellen Sie die Riemenspannung ein.** Die Riemenspannung kann durch Drehen der Einstellschraube in beide Richtungen eingestellt werden. Der Riemen muss so eingestellt sein, dass der Fahrradhalter ausreichend fest sitzt. Bitte prüfen Sie den Festsitz des befestigten Fahrradhalters. Sollte sich der Fahrradhalter verschieben lassen, dann wiederholen Sie Punkt 15 der Montageanleitung und stellen die Riemenspannung nach.

• **Cierre la palanca y ajuste la tensión de la correa.** Es posible ajustar la tensión de la correa girando la ruedita moleteada en ambas direcciones. La correa debe quedar suficientemente ajustada para evitar que el portabicieta HighRoad deslice sobre la barra transversal.

• **Lukk spaken og juster stropsspenningen.** Stropsspenningen kan justeres ved å dreie fingerhjulet i begge retninger. Stroppen skal være stram nok til å hindre at HighRoad glir på tverrstangen.

• **Fechе a alavanca e ajuste a tensão da correia.** A tensão da correia pode ser ajustada rodando o seletor rotativo em ambas as direções. A correia deve ser apertada o suficiente para evitar que o HighRoad deslize sobre a barra transversal.

• **Закройте рычаг и отрегулируйте натяжение ремня.** Натяжение ремешка можно отрегулировать поворотом маховичка в обоих направлениях. Ремешок должен быть достаточно плотным, чтобы предотвратить скольжение по перекладине HighRoad.

• **Chiudi le leve frontali e regola la tensione.** La tensione può essere regolata ruotando la manopola in entrambe le direzioni. La cinghia deve essere abbastanza stretta da evitare che il portabici scivoli sulle barre.

• **Zamknij dźwignie i dostosuj siłę docisku obojmy.** Siłę docisku obojmy można regulować poprzez kręcenie pokręteł w obu kierunkach. Obojma powinna być na tyle mocno docisnięta żeby produktu HighRoad nie dało się przesuwać na belce.

• **Sklopte páčku a nastavte napětí popruhů.** Napětí popruhů nastavíte otáčením kolečka v obou směrech. Popruhy slouží jako dodatečná ochrana před nechtěným klouzáním.

• **Sklopte páčku a nastavte napätie popruhov.** Napätie popruhov nastavíte otáčaním kolieska v oboch smeroch. Popruhy slúžia ako dodatočná ochrana pred nechceným kĺzaním.

• **Sluit de handel en pas de strap spanning aan.** De strap spanning kan aangepast worden door aan het duimwiel te draaien in beide richtingen. De strap moet strak genoeg zitten om te voorkomen dat the HighRoad kan glijden over de dakdrager.

• **Stäng spaken och justera bandets spänning.** Spännbandet kan justeras genom att vrida tumhjulet i båda riktningarna. Bandet ska vara tillräckligt spänt för att förhindra att HighRoad glider på takracket.

• **Luk de forreste håndtag og justér stroppens spænding.** Stropspændingen kan justeres ved at dreje tommelfingerhjulet i begge retninger. Stroppen skal være stram nok til at forhindre HighRoad i at glide på tværstangen.

• **Затягніть передні важелі та відрегулюйте натяг ремня.** Натяг ремня можна регулювати, повертаючи регульовальне колесо в обох напрямках. Ремінь повинен бути досить щільно затягнутим, щоб запобігти ковзанню HighRoad на рамі.

• **Sulje etuvivut ja säädä hihnan kireyttä.** Hihnan kireyttä voi säätää kääntämällä siipiruuvia kumpaankin suuntaan. Hihnan pitäisi olla niin kireällä, että se estää HighRoad-tuotteen liukumisen poikkitangolla.

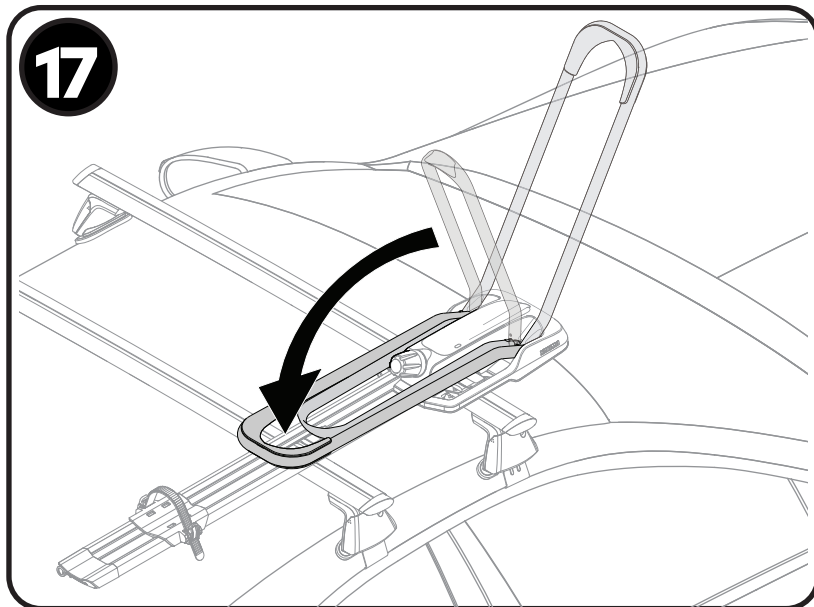
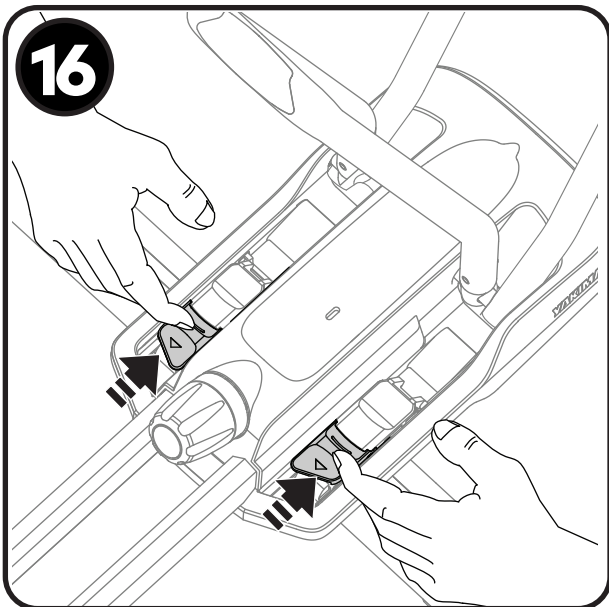

18

The HighRoad should not slide or move on crossbars.  
Tighten straps if necessary.

Bitte prüfen Sie den Festsitz des montierten Fahrradhalters. Sollte sich der Fahrradhalter verschieben lassen, dann verändern Sie bitte die Einstellung der Spannrriemen (Montageanleitung Punkt 7 und 15).

El portabicieta HighRoad no debe deslizar ni moverse sobre las barras transversales. Si es necesario, ajuste las correas.

Le porte-vélos HighRoad ne devrait pas glisser ou bouger sur les barres de toit. Serrez la fixation si nécessaire.

Stativet HighRoad skal ikke gli eller bevege seg på tverrstengene. Stram stroppene ved behov.

O transportador HighRoad não deve deslizar ou mover-se sobre as barras transversais. Aperte as correias, se necessário

Держатель HighRoad не должен скользить или перемещаться по поперечинам. При необходимости затяните ремни.

Il portabici deve essere saldamente stabile sulle barre. Se necessario, stringere nuovamente le cinghie.

Uchwyty HighRoad nie powinny się ślizgać czy przesuwać na belkach. Dociągnij oboje jeśli to konieczne.

Nosič nesmí při vysoké klouzat a posouvat se po střešních nosičích. Utáhněte popruhy, je-li to nutné.

Nosič pri sa nesmie kĺzať a posúvať po strešných nosičoch. Utiahnite popruhy ak je to.

De fietsendrager HighRoad mag niet glijden of bewegen over de dakdragers. Doe de straps strakker indien nodig.

HighRoad ska inte glida eller flytta på sig på takracket. Dra åt spännbanden om det behövs.

HighRoad må ikke glide eller bevæge sig på tværstænger. Spænd stropperne om nødvendigt.

HighRoad не повинен ковзати або рухатися на трубах рами. Затягніть ремні за необхідності.

HighRoad ei saa liukua tai liikkua poikkitangoilla. Kiristä tarvittaessa hihnoja.

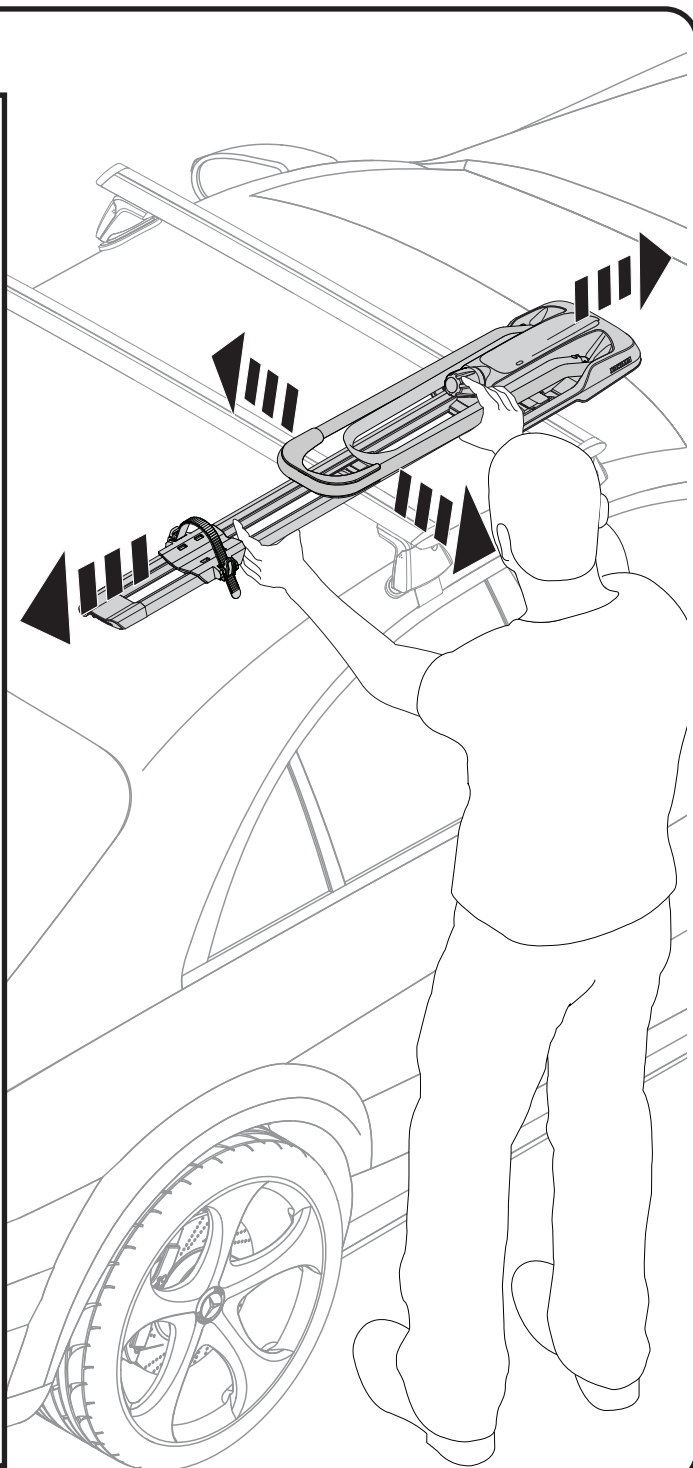

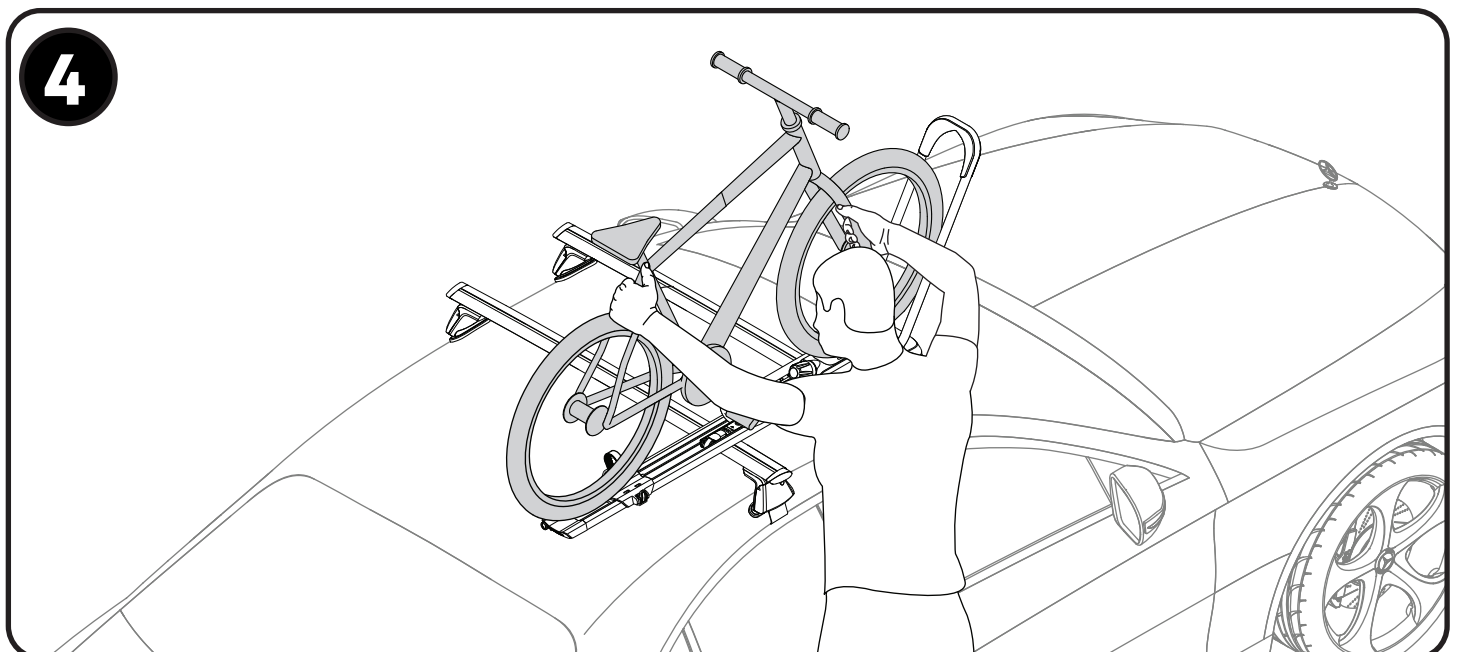
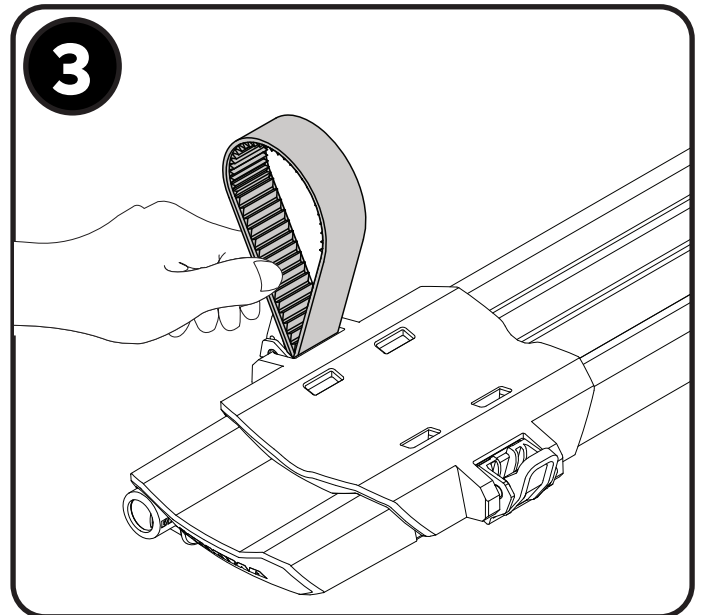
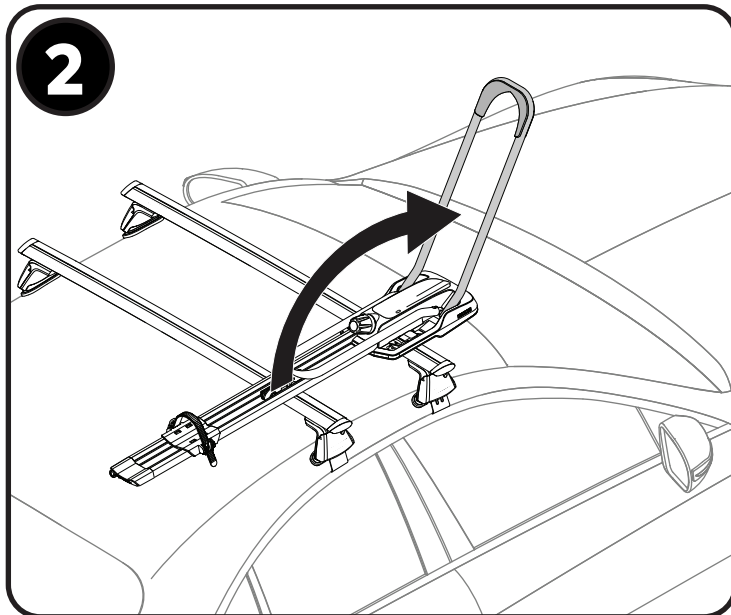
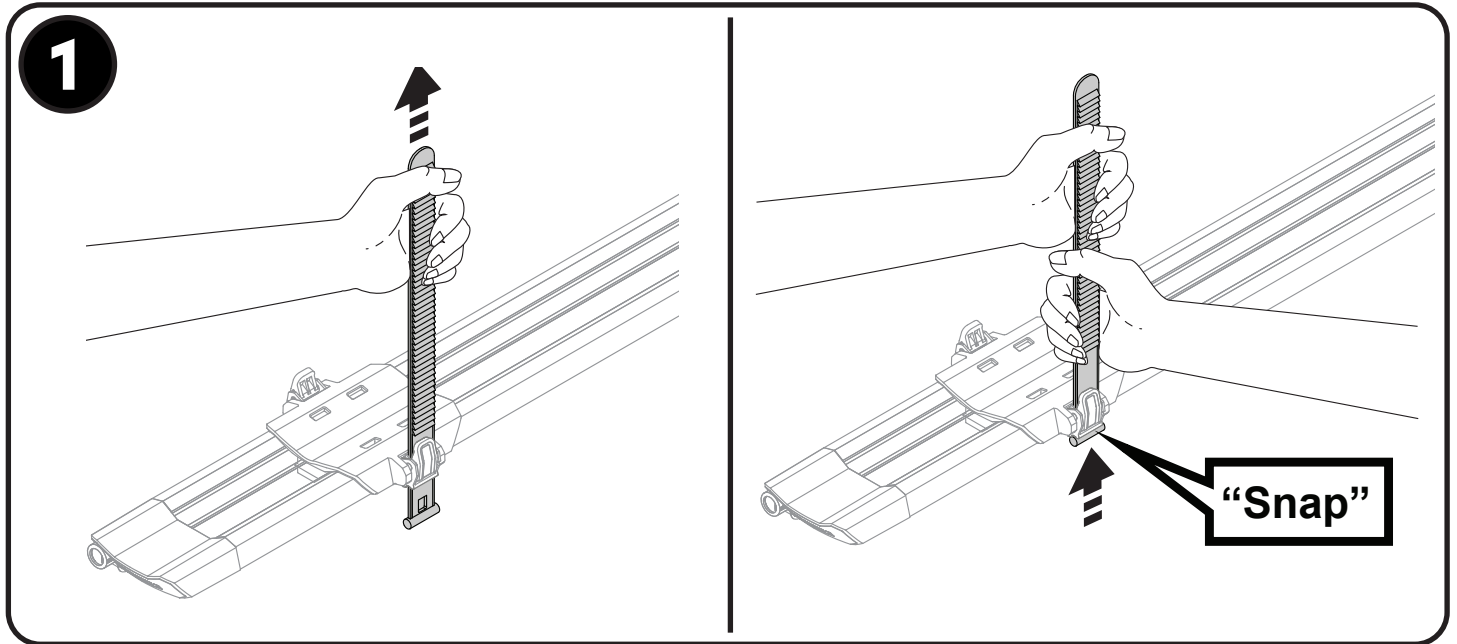

5

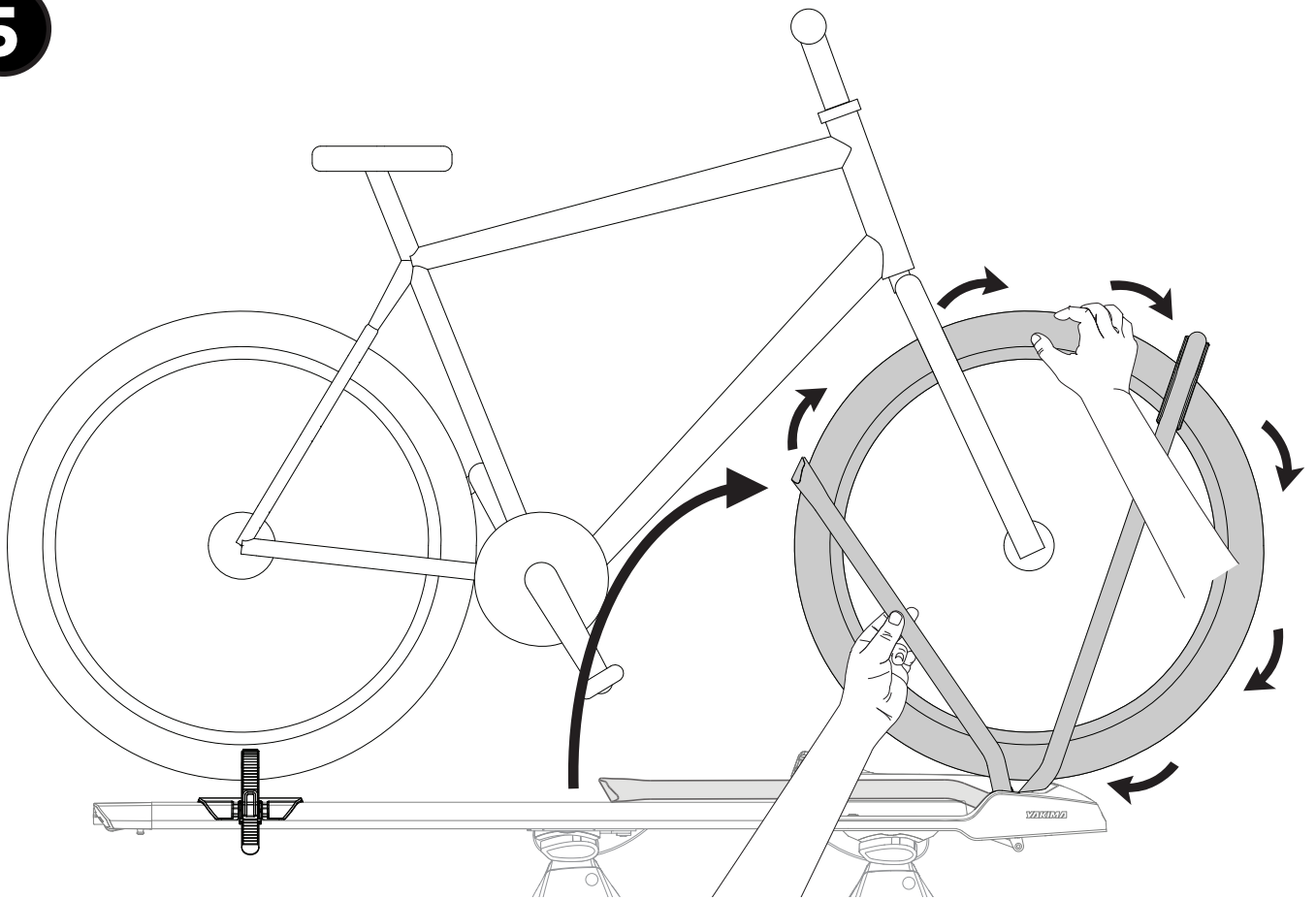

6

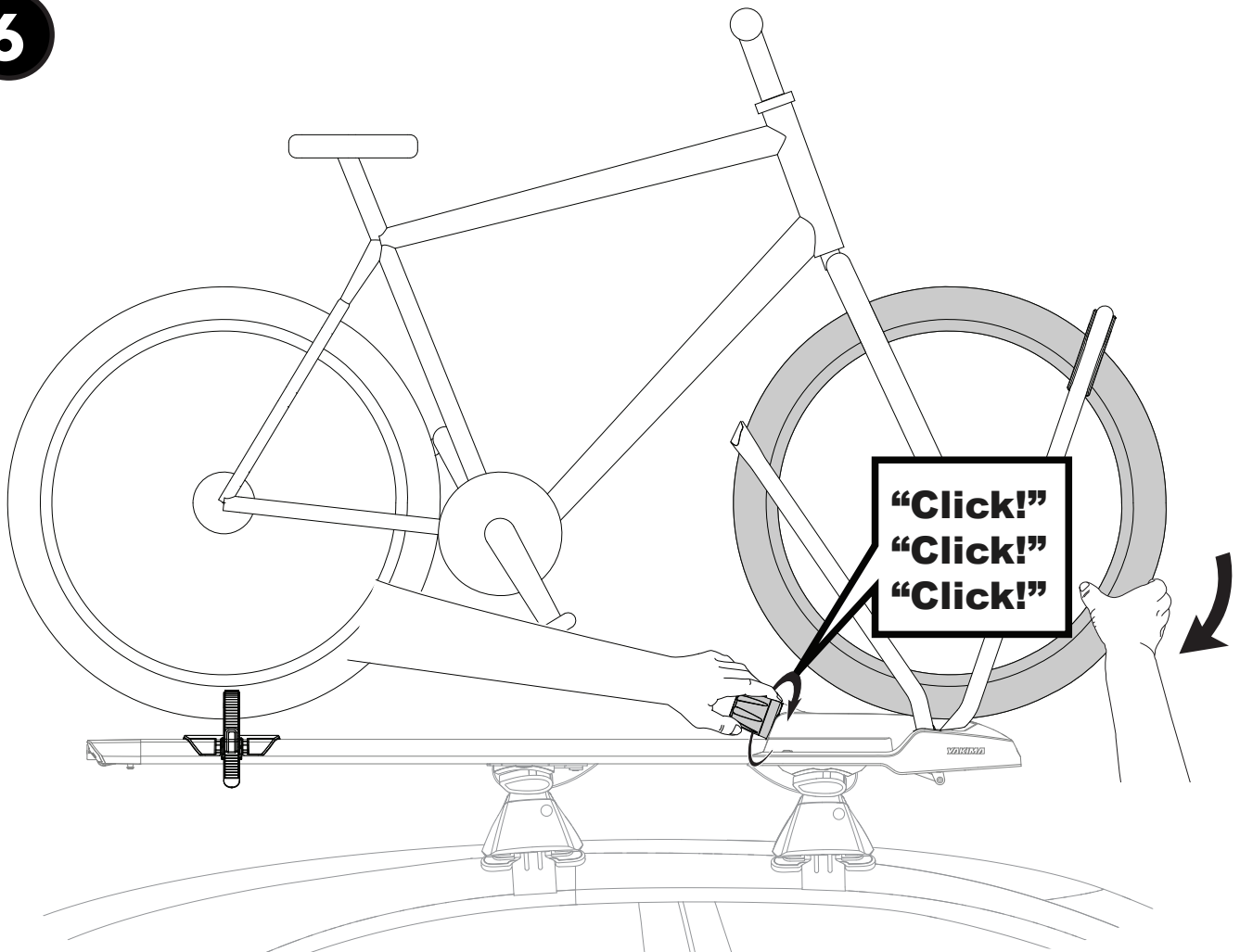

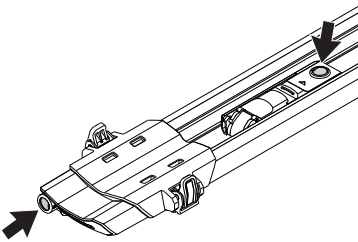
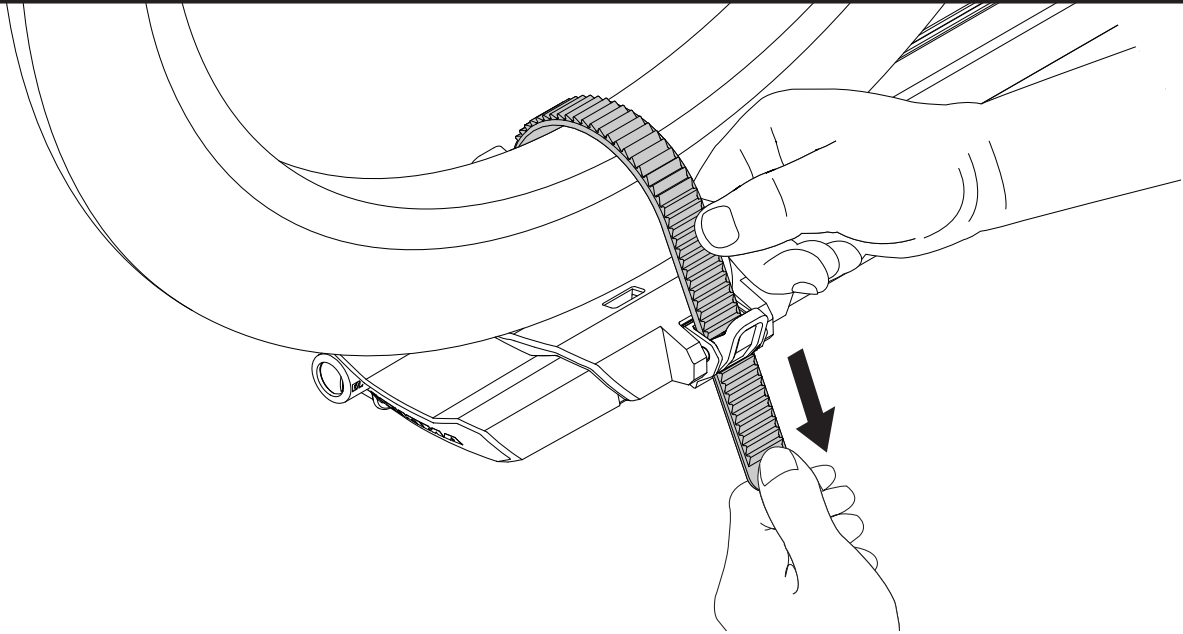
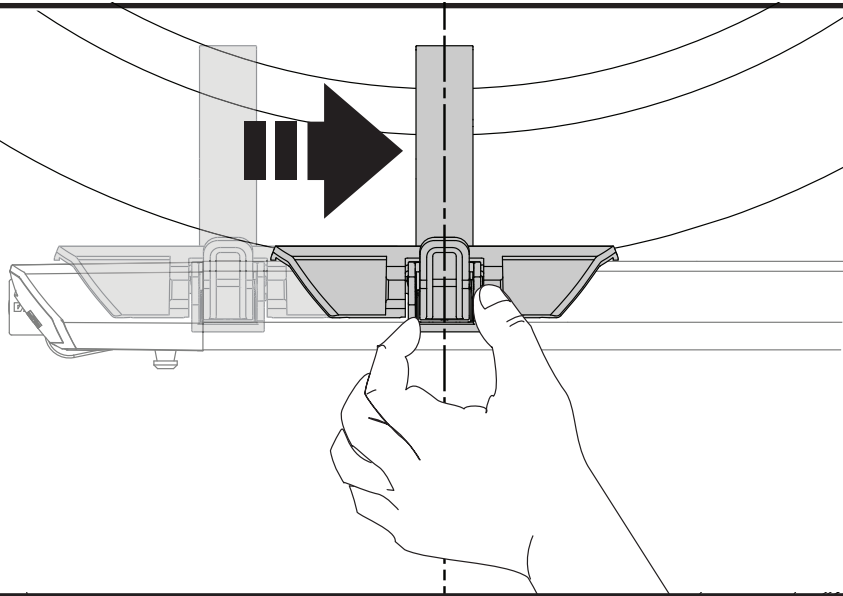

**7**

Au cas ou vous auriez acheté des serrures, veuillez les installer selon les instructions.

**Yakima #8007204**

Dersom du har kjøpt låsekjerner, må du installere dem i henhold til låsekjernens instruksjoner.

**Yakima #8007204**

Se tiver adquirido canhões de fechadura, instale-os de acordo com as suas instruções para canhões de fechadura

**Yakima #8007204**

Если вы приобрели личинки замков, установите их в соответствии с инструкциями.

**Yakima #8007204**

Se hai acquistato i lucchetti separatamente, segui le istruzioni di assemblaggio dei lucchetti.

**Yakima #8007204**

Jeśli zostały zakupione wkładki zamków proszę je zainstalować zgodnie z instrukcją

**Yakima #8007204**

Pokud jste si zakoupili zámky, namontujte je podle manuálu.

**Yakima #8007204**

Ak ste si zakúpili zámky, namontujte ich podľa manuálu.

**Yakima #8007204**

Als u sloten heeft aangeschaft, installeer deze dan volgens de instructies.

**Yakima #8007204**

Om du har köpt lås, installera dem enligt dina låsanvisningar.

**Yakima #8007204**

Hvis du har købt låsecylindere, skal du montere dem i henhold til dine låsecylinderinstruktioner.

**Yakima #8007204**

Якщо ви придбали сердечники замка, встановіть їх відповідно до інструкцій для сердечників замка.

**Yakima #8007204**

Jos olet ostanut lukkoytimet, asenna ne lukkoytimen ohjeita noudattaen.

**Yakima #8007204**

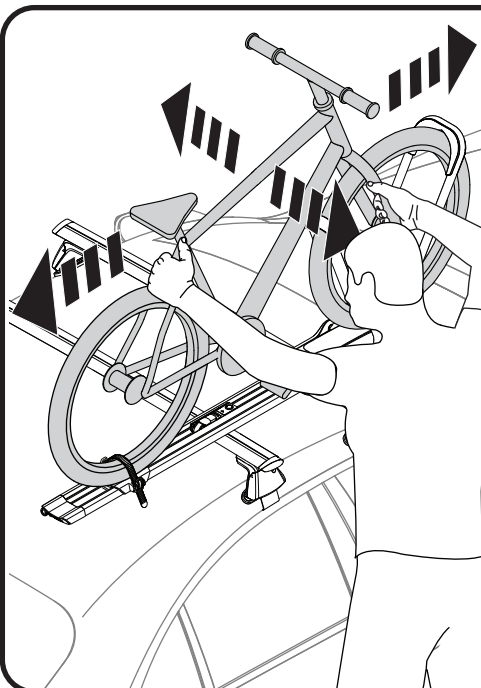

- TEST BIKE TO VERIFY IT'S SECURELY INSTALLED.
- BITTE ÜBERPRÜFEN SIE, OB DAS FAHRRAD FEST UND SICHER MONTIERT IST.
- MUEVA LA BICICLETA PARA ASEGURARSE DE QUE ESTÉ INSTALADA DE MANERA SEGURA.
- VÉRIFIEZ SI LE VÉLO EST BIEN FIXÉ.
- TEST MED SYKKEL FOR Å KONTROLLERE RIKTIG MONTERING.
- TESTE A BICICLETA PARA GARANTIR QUE ESTÁ DEVIDAMENTE INSTALADA
- ПОШЕВЕЛИТЕ/ПОШАТАЙТЕ ВЕЛОСИПЕД, ЧТОБЫ ПРОВЕРИТЬ БЕЗОПАСНОСТЬ УСТАНОВКИ.
- VERIFICARE CHE LA BICI SIA INSTALLATA IN MODO FERMO E SICURO.
- PRZETESTUJ ROWER CELEM WERYFIKACJI CZY JEST BEZPIECZNIE ZAMOCOWANY.
- UJISTĚTE SE, ŽE JE JÍZDNÍ KOLO BEZPEČNĚ UPEVNĚNO.
- UISTITE SA, ŽE BICYKEL BEZPEČNE UPEVNĚNÝ.
- CONTROLEER OF DE FIETS STEVIG VASTZIT.
- KONTROLLERA CYKELN FÖR ATT VERIFIERA ATT DEN HAR INSTALLERATS SÄKERT.
- TEST OM CYKLEN ER SIKKERT MONTERET.
- ПЕРЕВІРТЕ ВЕЛОСИПЕД, ЩОБ ПЕРЕКОНАТИСЯ У ЙОГО НАДІЙНІЙ ЗБІРЦІ.
- TESTAA PYÖRÄ SEN ASIANMUKAISEN ASENNUKSEN VARMISTAMISEKSI.

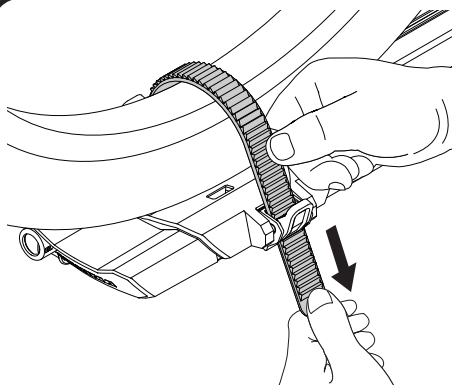

- CHECK REAR WHEEL.
- BITTE PRÜFEN SIE DIE BEFESTIGUNG DES HINTERRADS.
- VERIFIQUE LA RUEDA TRASERA.
- VÉRIFIER LA ROUE ARRIÈRE.
- KONTROLLER BAKHJULET.
- VERIFIQUE A RODA TRASEIRA.
- ПРОВЕРЬТЕ ЗАДНЕЕ КОЛЕСО.
- CONTROLLARE LA RUOTA POSTERIORE.
- SPRAWDŹ TYLNE KOŁO.
- ZKONTROLUJTE ZADNÍ KOLO.
- SKONTROLUJTE ZADNÉ KOLESO.
- CONTROLEER HET ACHTER WIEL.
- KONTROLLERA BAKHJULET.
- TJEK BAGHJULET.
- ПЕРЕВІРТЕ ЗАДНЕ КОЛЕСО.
- TARKISTA TAKAPYÖRÄ.

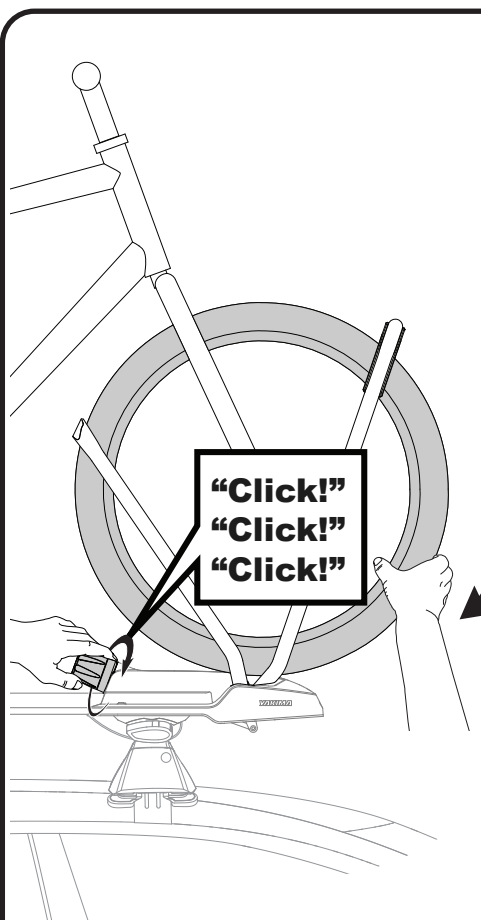

- PERIODICALLY CHECK THAT KNOB IS ADEQUATELY TIGHTENED.
- BITTE PRÜFEN SIE REGELMÄSSIG DEN FESTSITZ DES VORDERRAD-KLEMMSYSTEMS.
- VERIFIQUE PERIÓDICAMENTE QUE LA PERILLA ESTÉ APRETADA ADECUADAMENTE.
- VÉRIFIEZ PÉRIODIQUEMENT SI LE BOUTON EST TENDU ADEQUATEMENT.
- SJEKK REGELMESSIG AT KNOTTEN ER SKRUDD TIL GODT.
- VERIFIQUE PERIODICAMENTE SE A PEGA ESTÁ APERTADA DE FORMA ADEQUADA.
- ПЕРИОДИЧЕСКИ ПРОВЕРЯЙТЕ, ЧТО РУЧКА ПЛОТНО ЗАКРЕПЛЕНА.
- AD INTERVALLI REGOLARI, CONTROLLARE CHE LA MANOPOLA SIA FISSATA ADEGUATAMENTE.
- OKRESOWO NALEŻY WERYFIKOWAĆ CZY POKRĘTŁO JEST DOKRĘCONE Z ODPOWIEDNIĄ SIŁĄ.
- PRAVIDELNĚ KONTROLUJTE, ZDA JE OTOČNÝ KNOFLÍK DOSTATEČNĚ UTAŽENÝ.
- PRAVIDELNE KONTROLUJTE ČI JE OTOČNÝ GOMBÍK DOSTATOČNE UTIAHNUTÝ.
- CONTROLEER REGELMATIG OF DE KNOP ADEQUAAT VAST GEDRAAID IS.
- KONTROLLERA PERIODISKT ATT KNAPPEN ÄR TILLRÄCKLIGHT ÄTDRAGEN.
- TJEK REGELMÆSSIGT, AT HÅNDTAGET ER TILSTRÆKKELIG STRAMMET.
- ПЕРИОДИЧНО ПЕРЕВІРЯЙТЕ, ЧИ РЕГУЛЯТОР ПРАВИЛЬНО ЗАТЯГНУТО.
- TARKISTA SÄÄNNÖLLISESTI, ETTÄ NUPPI ON RIITTÄVÄN KIREÄLLÄ.

**TAILWHIP LOCKING CABLE • INTEGRiertes TAILWHIP ABSPERRKABEL • CABLE DE SEGURIDAD TAILWHIP  
 CÂBLE DE VERROUILLAGE TAILWHIP • TAILWHIP KABELLÅS • CABO DE BLOQUEIO TAILWHIP  
 ХАРАКТЕРИСТИКА КАБЕЛЯ • TAILWHIP CAVETTO DI SICUREZZA • TAILWHIP LINKA ZAMYKAJĄCA  
 UZAMYKACÍ KABEL TAILWHIP • TAILWHIP KABELSLÖT • TAILWHIP-LÅSEKABEL  
 КАБЕЛЬ БЛОКУВАННЯ ОБОРОТУ РАМИ НАВКОЛО КЕРМА • TAKAPYÖRÄN LUKKOKAAPELI**

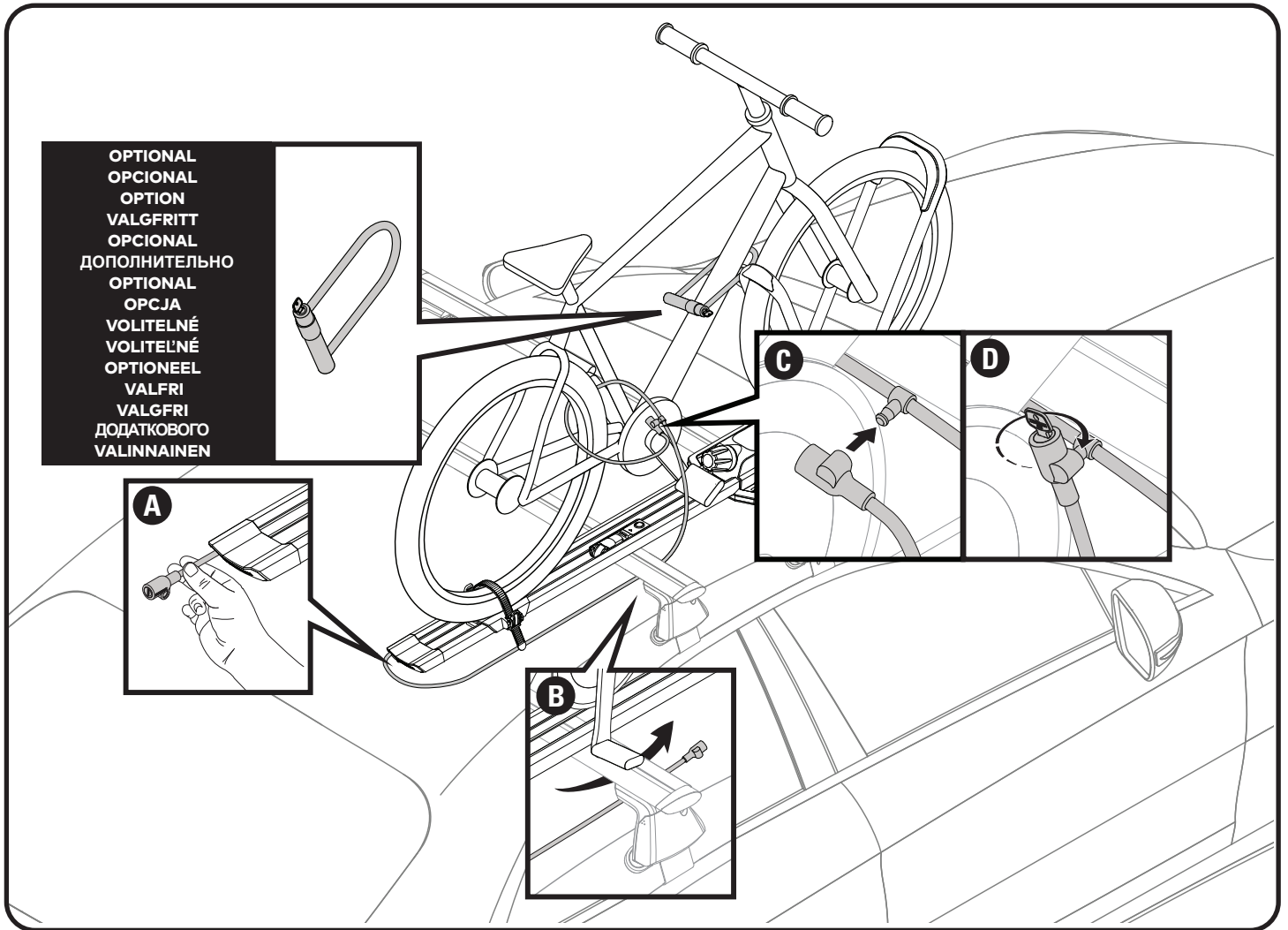

OPTIONAL  
 OPCIONAL  
 OPTION  
 VALGFRITT  
 OPCIONAL  
 ДОПОЛНИТЕЛЬНО  
 OPTIONAL  
 OPC.JA  
 VOLITELNÉ  
 VOLITEL'NÉ  
 OPTIONEEL  
 VALFRI  
 VALGFRI  
 ДОДАТКОВОГО  
 VALINNAINEN

**UNLOADING • DEMONTAGE • DESCARGA • DÉCHARGEMENT • LOSSING • DESCARGA • РАЗГРУЗКА  
 SCARICO • ROZŁADUNEK • VYLOŽENÍ • VYLOŽENIE • LOSSEN • AVMONTERING • LOSSE  
 РОЗВАНТАЖЕННЯ • PURKAA**

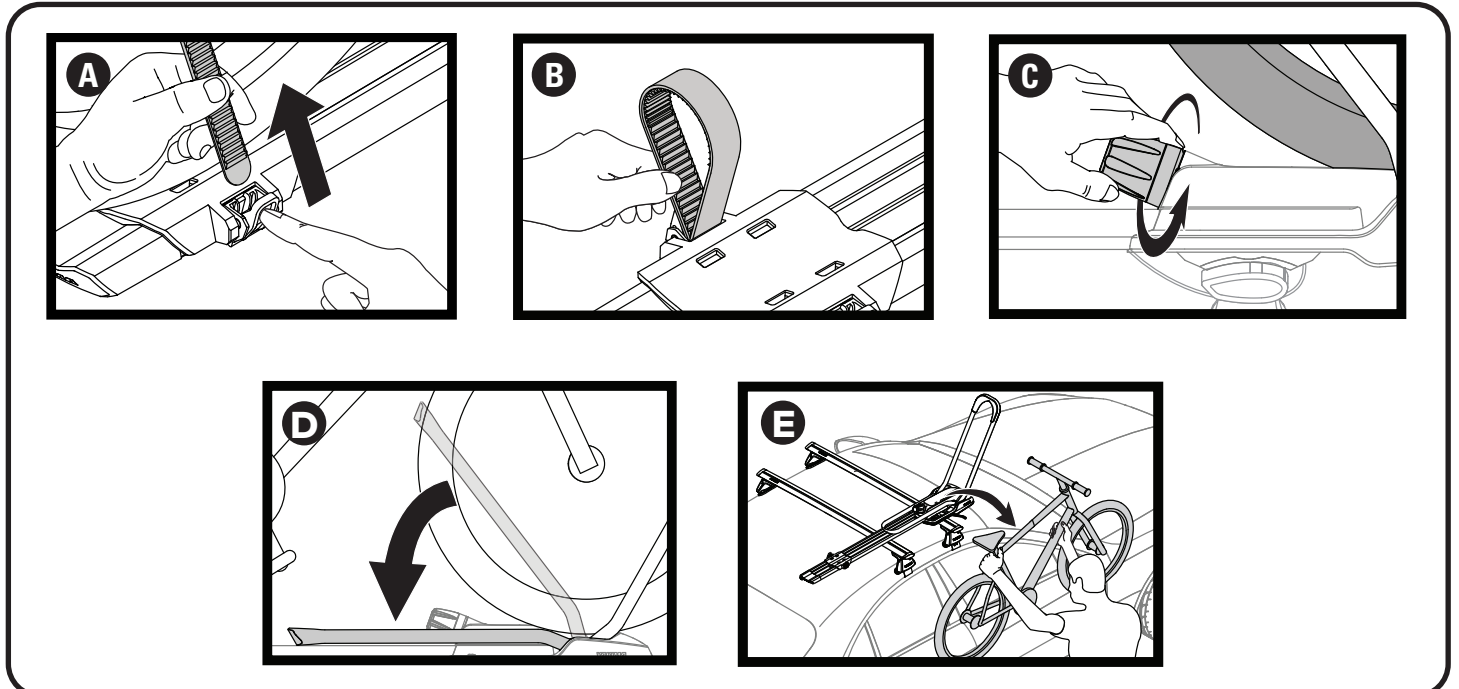

**SAFETY INSTRUCTIONS • SICHERHEITSHINWEISE • INSTRUCCIONES DE SEGURIDAD  
 INSTRUCTIONS DE SECURITE • SIKKERHETSINFORMASJON • INSTRUÇÕES DE SEGURANÇA  
 ИНСТРУКЦІЯ ПО БЕЗОПАСНОСТІ • ISTRUZIONI DI SICUREZZA • INSTRUKCJE BEZPIECZEŃSTWA  
 BEZPEČENOSTNÍ POKYNY • BEZPEČNOSTNÉ POKYNY • VEILIGHEIDSINSTRUCTIES • SÄKERHETSANVISNINGAR  
 SIKKERHEDSINSTRUKTIONER • ІНСТРУКЦІЇ БЕЗПЕКИ • TURVALLISUUSOHJEET**

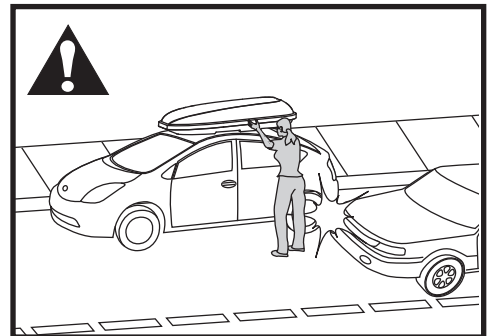
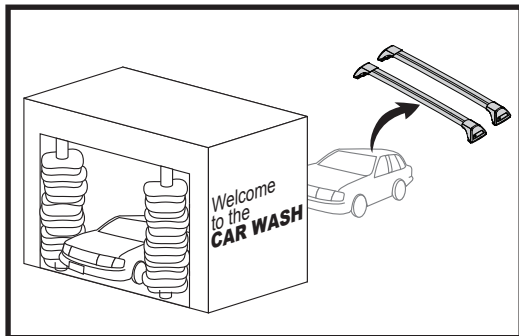
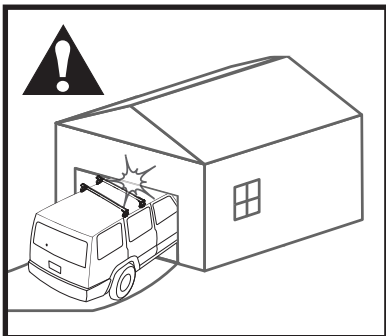
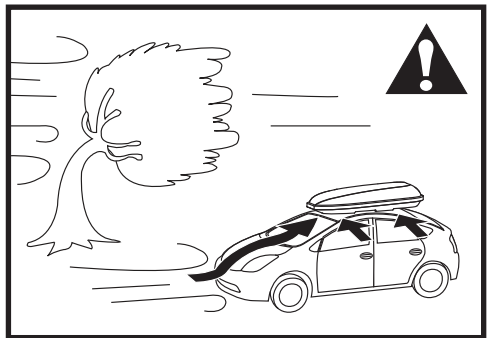
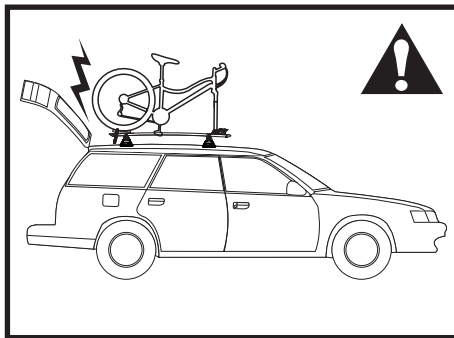
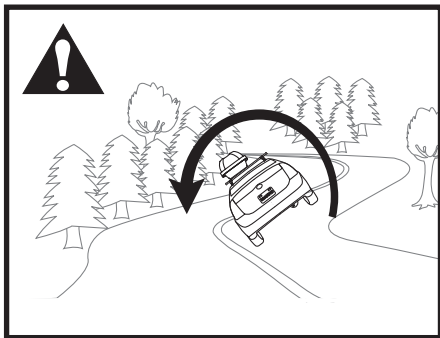
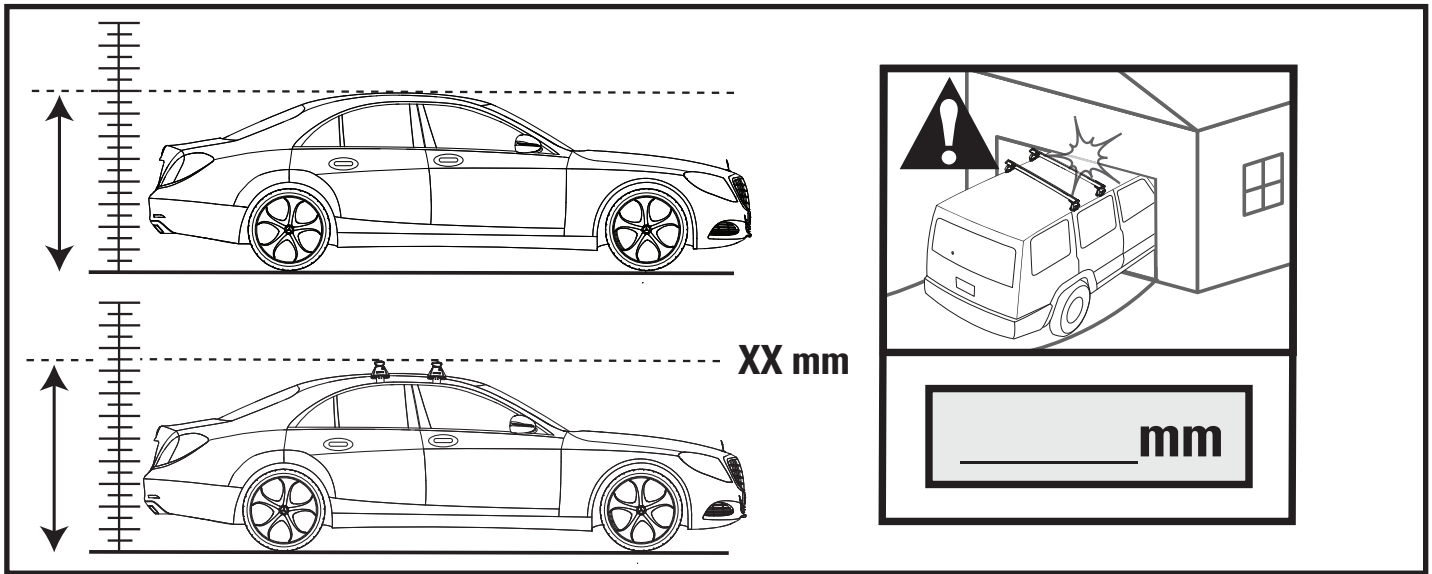
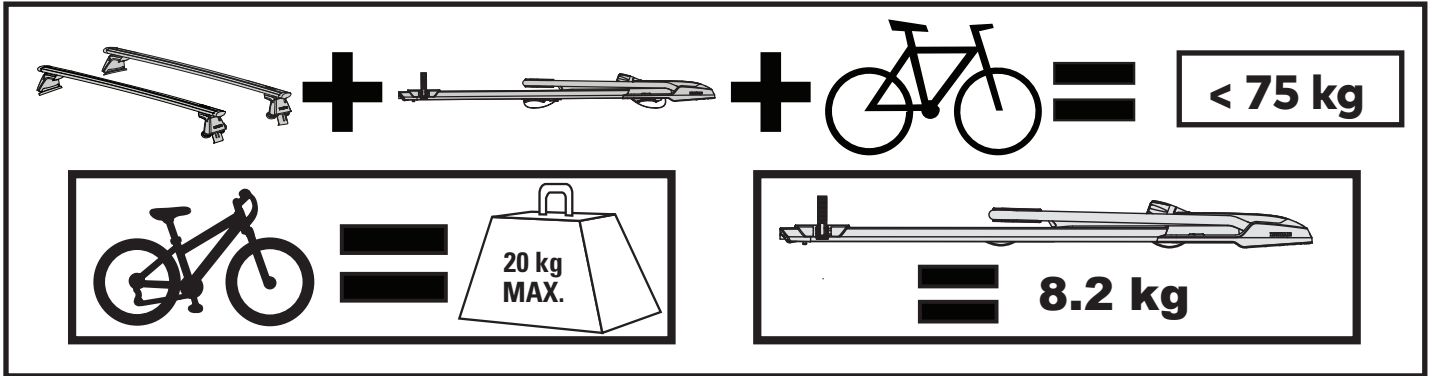

**YAKIMA**

[www.yakima.com.au](http://www.yakima.com.au)

[www.yakima.co.nz](http://www.yakima.co.nz)

[www.yakima.com](http://www.yakima.com)

[www.yakima.eu](http://www.yakima.eu)

**YAKIMA AUSTRALIA PTY LTD**

17 Hinkler Court  
Brendale, QLD 4500  
Australia  
1800 143 548

**YAKIMA PRODUCTS, INC.**

4101 Kruse Way  
Lake Oswego, OR  
97035-2541  
USA  
888 925 4621